



# MANUEL TRUST 2013 TRUST MANUAL 2013

Le kitesurf comporte certains risques et peut causer des accidents graves.  
Lisez attentivement ce manuel avant d'utiliser cette aile.

Using a kite involves risks and can cause severe injuries.  
Before use, carefully read this manual.

## SOMMAIRE

FOCUS	P 2
REGLES DE SECURITE	P 3
PLAGE D'UTILISATION	P 6
GONFLER L'AILE	P 7
CONNECTER L'AILE	P 9
LEASH ET LARGUEUR	P 11
REGLER VOTRE AILE	P 12
DECOLLER	P 13
POSER L'AILE / LIFE LINE	P 14
REDECOLLER	P 15
REPARER	P 17
ENTRETIEN	P 19
PROBLEMES ET SOLUTIONS	P 19
GARANTIE	P 20



## FOCUS

Voici une description de votre matériel pour vous familiariser avec les principaux termes techniques utilisés dans ce manuel.

### Votre aile

1. Le bord d'attaque
2. Les lattes ou boudins latéraux
3. Les oreilles
4. Le bord de fuite
5. Les lignes avants
6. Les lignes arrières
7. Le bridage

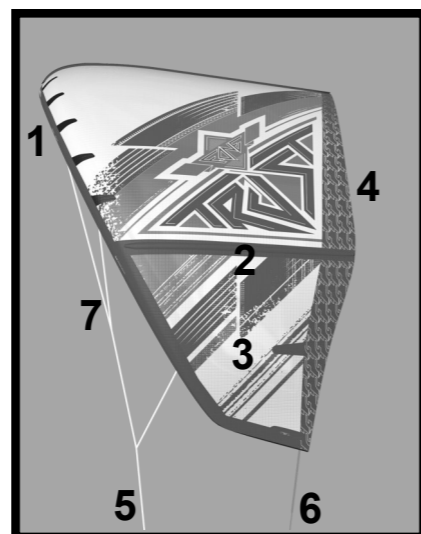

### Votre barre

Nous avons apporté une attention particulière pour que le système soit entièrement personnalisable: le largueur de petit bout peut être placé à droite ou à gauche.

1. Petit bout de bordé-choqué largable
2. Prélignes arrières
3. Nœuds de réglage des lignes arrières
4. Taquet coinçeur pour gérer la puissance
5. Life line
6. Leash d'aile

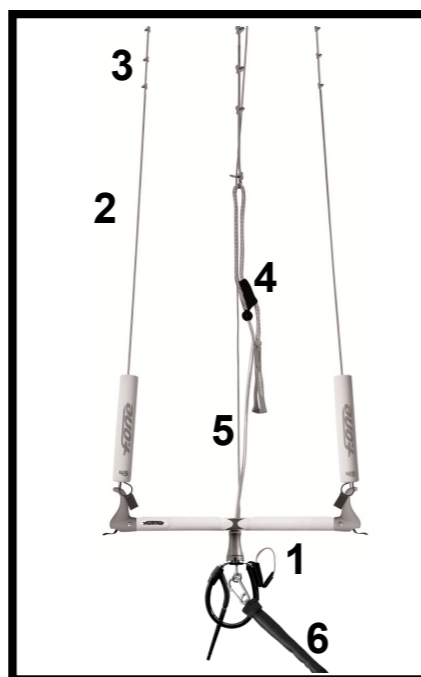

### Vos accessoires

- 1 sac
- 1 kit de réparation comprenant des rustines autocollantes pour les chambres à air des boudins.



## SECURITE

Avant d'utiliser votre aile, lisez attentivement ce manuel et conservez le pour une consultation ultérieure

**L'utilisation d'une aile de kitesurf comporte certains risques et peut causer des accidents graves. C'est pourquoi il est vivement conseillé de suivre une formation préalable dans une école spécialisée avant toute première utilisation d'une aile de kitesurf.** Pour trouver l'école la plus proche de chez vous rendez-vous sur le site [www.f-onekites.com](http://www.f-onekites.com) à la rubrique dealer/schools. Avant toute pratique vérifiez que vous disposez d'une assurance couvrant votre responsabilité civile pour la pratique des glisses aérotirées, et de garanties suffisantes pour les risques d'accident corporel personnel (sans tiers responsable). La licence FFVL comprend une assurance, renseignez-vous sur [www.ffvl.fr](http://www.ffvl.fr).

### Voici quelques règles de sécurité à connaître et à respecter:

L'équipement (casque, gilet, ...) contribue à votre sécurité mais la meilleure sécurité reste la prudence et l'attention. Rappelez-vous que personne ne peut contrôler son kite à 100%.

#### Règle n° 1: Votre sécurité

Ne vous attachez jamais de manière permanente à votre aile sans système de largage, vous devez toujours être en mesure de pouvoir larguer votre aile rapidement en cas de problème (emmêlement de deux kites, vent trop puissant, blessures ...). Pour cela vérifiez régulièrement l'état d'usure de vos largueurs et rincez-les régulièrement. Toutes les barres F.ONE sont équipées d'un système de sécurité qui vous permet d'annuler totalement la puissance de votre aile et d'un largueur pour vous désolidariser de l'aile.

N'attrapez jamais une aile par une de ses lignes, sous tension les lignes peuvent se transformer en véritables lames coupantes.

Cette aile n'est pas un engin volant (parapente) ou flottant (embarcation) et ne peut être utilisée comme tel.

Ne partez jamais naviguer seul. Il est conseillé de pratiquer en présence d'une personne qui pourra, en cas d'incident, prévenir des secours.

#### Règle n° 2: Équipez-vous

##### Le casque

Le casque est conseillé pour vous protéger du retour de votre planche lors de chutes mais il vous sauvera également dans d'autres conditions inattendues et plus particulièrement au sol lors de décollage ou d'atterrissage qui finissent mal.

##### La combinaison

Choisissez une combinaison intégrale (eau < 19°) ou un shorty (eau > 19°) selon la température de l'eau. Sachez que lorsque vous avez froid vous consommez plus d'énergie.

##### Le gilet

Le gilet peut faciliter le waterstart et le redécollage de l'aile. Vous serez également content de le porter dans vos premiers sauts pour amortir vos mauvaises chutes. C'est aussi un véritable compagnon de galère lorsqu'il faut rentrer à la nage.

##### Le harnais

Votre harnais doit être solide, c'est lui qui vous relie à l'aile, et confortable. Harnais culotte ou ceinture il n'y a pas vraiment de règle. Le harnais culotte est recommandé pour les débutants: le débutant passe plus de temps l'aile au zénith et dans cette position le harnais culotte remonte moins que la harnais ceinture. Quelques accessoires utiles sur votre harnais : un coupe ligne et une boucle pour attacher votre leash de planche ou d'aile.

**Règle n° 3: Choisissez votre lieu de pratique****Choisissez votre spot en fonction de votre niveau:**

Le choix du spot est primordial pour un apprentissage en sécurité. Le bon spot n'est pas forcément le spot où il y a le plus d'ailes. Si vous débutez ou si vous ne maîtrisez pas encore totalement votre aile, le bon spot est justement celui où il y a le moins d'ailes. Le choix du plan d'eau et de la force du vent varient aussi, les kitesurfeurs de bon niveau recherchent des vagues et du vent plus fort alors qu'il est préférable pour des kitesurfeurs débutants de choisir un plan d'eau plat et du vent léger. Lorsque vous débutez il est également plus facile de choisir une zone où vous avez pied le plus loin possible.

**Choisissez une zone dégagée de tout obstacle:**

Vérifiez bien que votre espace sur les cotés et sous votre vent soit dégagé: ni bâtiment, ni arbre, ni voiture, ni barrière, ni jetée ou digue. Vous ne devez en aucun cas naviguer dans une zone à proximité de lignes à haute tension, d'aéroports ou encore de zones portuaires.

**L'orientation du vent**

**Ne naviguez jamais par vent off-shore** si vous n'avez pas de bateau d'assistance. Vous n'êtes jamais à l'abri du vent qui tombe ou d'un fil qui casse. Par vent off-shore il est plus difficile de rentrer à la nage, le vent et le courant vous poussant vers le large.

Il est aussi déconseillé de naviguer par vent on-shore tout particulièrement pour les débutants, le vent vous poussant directement sur la plage. Cela va rendre votre apprentissage plus difficile : vous ne pouvez pas faire de longs bords si vous ne capez pas et vous arriverez très vite sur le sable. Cela sera aussi plus risqué, à la moindre rafale ou erreur vous vous retrouverez embarqué sur le sable, idem pour votre aile qui risque de tomber violemment sur le sable. Il faut donc **naviguer par vent side ou side-on**, vous pourrez ainsi à loisir descendre le vent tout en étant sûr de pouvoir rentrer à terre facilement au moindre problème.

**La zone sous le vent**

Soyez prévoyant et vérifiez que vous n'avez pas d'obstacle sous votre vent. Vous devez toujours prévoir une marge d'erreur. Ayez toujours à l'esprit que vous risquez de descendre le vent, que vous débutiez ou pas. Vous n'êtes pas à l'abri de casser un fil, de perdre votre planche, de casser votre harnais, donc la plage sous votre vent doit être accessible. Prévoyez de devoir rentrer à pied le long de la plage (vérifiez qu'il n'y ait pas de falaise, rocher, barrière, bâtiment, digue sous le vent qui vous gêneraient).

Si vous débutez ou si vous ne contrôlez pas encore bien votre aile, faites attention également à bien vous placer sur le spot: s'il y a assez d'espace, mieux vaut vous placer sous le vent des autres pratiquants pour éviter d'avoir à les croiser. Ce sera moins dangereux pour vous et pour eux; cela vous permettra de vous concentrer plus sur votre aile et moins sur celle des autres.

**Respectez les zones de navigation**

Le kitesurf se pratique au delà de la bande des 300 mètres et jusqu'à un mille d'un rivage accessible. Le kitesurf doit être pratiqué à l'intérieur de la zone des 300 mètres avec précaution et en tout cas à une vitesse inférieure à 5 noeuds sauf dérogation accordée par la Préfecture Maritime. La pratique du kitesurf est interdite dans les zones de baignade et plus généralement dans toute zone réservée à une autre activité. Renseignez-vous auprès du club gestionnaire du site ou des pratiquants locaux des règles locales spécifiques.

**Règle n°4: Vérifiez les conditions météorologiques**

Informez-vous sur la météo avant d'aller naviguer (téléphone, web, capitainerie).

Quelle force de vent est annoncée et quelle direction ? Vous devez savoir comment la force et la direction du vent vont évoluer au cours de la journée.

Vous ne devez pas naviguer par temps orageux, l'aile attire la foudre.

Renseignez-vous également sur les horaires des marées et les zones de courants forts.

**Règle n°5: Respectez et aidez les autres****Rangez votre matériel**

Attention de ne pas dérouler vos lignes par dessus les lignes d'autres pratiquants. Idem lorsque vous posez votre aile faites attention de ne pas la poser par dessus les lignes d'un autre pratiquant. Cela peut présenter un danger s'il redécollé son aile sans voir vos fils.

Si vous laissez votre kite au sol pour vous reposer ou attendre le vent pensez à enrouler vos lignes sur votre barre pour dégager le spot. Désolidarisez les lignes de l'aile si vous la laissez au sol sans surveillance.

**Évitez l'aile au zénith**

Évitez au maximum de rester en attente l'aile au zénith lorsque vous êtes à terre, mieux vaut poser votre aile pour vous reposer. Cela présente un danger pour vous et pour les autres: vous n'êtes pas à l'abri d'une dévente ou d'une rafale, et vous risquez de vous faire emporter; à terre les chutes sont beaucoup plus violentes.

Lorsque vous restez l'aile au zénith sur la plage vous gênez également le décollage et l'atterrissage des ailes des autres pratiquants.

**Aidez les autres**

Soyez toujours attentifs aux autres pratiquants, n'hésitez pas à proposer votre aide pour décoller ou poser les ailes ou encore allez aider un kitesurfeur en difficulté.

**Respectez les priorités sur l'eau**

Lorsque deux kitesurfeurs se doublent, le kitesurfeur au vent (celui qui est le plus proche de l'origine du vent) doit remonter son aile. Le kitesurfeur sous le vent doit baisser son aile pour éviter le croisement des lignes.

Lorsque deux kitesurfeurs se croisent, le kitesurfeur qui navigue avec le vent venant de tribord (main droite devant) par rapport à sa route est prioritaire face à un kitesurfeur dont le vent vient de bâbord (main gauche devant). Le kitesurfeur tribord doit garder tant que possible sa route et le kitesurfeur bâbord doit tout faire pour ne pas entraver cette route. Il doit baisser son aile si le kitesurfeur tribord passe à son vent et il doit la lever si le kitesurfeur tribord passe sous son vent.

Avant tout saut ou tout changement de direction, vérifiez l'espace disponible et que vous n'allez gêner personne.

**Respectez le public**

Mettez en garde les spectateurs de la puissance de l'aile et du danger potentiel à rester sous le vent des pratiquants. Ne confiez pas votre matériel à une personne qui n'a jamais pratiqué.

**Règle n°6: Apprenez à utiliser vos systèmes de sécurité**

**N'utilisez pas votre kite sans système de sécurité qui vous permette d'annuler totalement la puissance de votre aile, ni sans leash de sécurité qui vous relie à votre aile lorsque vous avez annulé sa puissance, ce leash doit être lui aussi largable en cas de danger. Vérifiez régulièrement l'état d'usure des systèmes de sécurité.**

**N'attendez pas d'avoir un problème pour apprendre à utiliser vos systèmes de sécurité. Prévoyez les situations à risque. Choisissez un endroit bien dégagé pour vous entraîner au largage de l'aile.**

**Lisez attentivement cette notice d'utilisation.**

## PLAGE D'UTILISATION

Les plages d'utilisation sont exprimées en nœuds et les tailles en m<sup>2</sup> réel.

Tailles en m <sup>2</sup>	4	5	7	9	11	13
Plage d'utilisation en nœuds	34 +	30 +	25>32	15>26	11>22	9>18

Les plages d'utilisation sont données à titre indicatif pour un rider de 75 kilos. La plage d'utilisation varie en fonction de chaque pratiquant. Elle dépend:

- De votre niveau : utiliser votre aile dans sa plage d'utilisation basse si vous débutez ou si vous l'utilisez pour la première fois.
- De votre gabarit : plus vous êtes lourd plus vous utiliserez votre aile dans sa plage d'utilisation haute.
- Du volume de votre planche : plus votre planche a du volume, plus vous pourrez utiliser votre aile dans sa plage d'utilisation basse.

Vous devez choisir votre aile également en fonction: de la situation aérologique (qualité de l'écoulement de l'air), de la situation météorologique (orientation et force du vent, évolution), du plan d'eau utilisé et de la sécurité disponible sur le plan d'eau. Lorsque vous arrivez sur le spot, mesurez le vent. Prenez votre temps et analysez bien les conditions; pour ne pas se tromper, une minute ne suffit pas, vous devez vérifier que le vent est régulier et qu'il n'y a pas de rafale. Regardez les kites à l'eau et leur taille pour vous faire une idée, attention aux gabarits et aux planches des pratiquants. Si vous hésitez entre deux tailles d'ailes, prenez toujours la taille inférieure, vous vous amuserez plus et plus sûrement sous-toilé que sur-toilé. Si vous ne pouvez pas reculer tout seul, posez immédiatement votre aile, c'est que vous êtes sur-toilé.

Bft	Km/h	noeuds	Description
0	<1	<1	Calme, la fumée s'élève verticalement.
1	1-5	1-3	Soupçon de vent.
2	6-11	4-6	Brise légère.
3	12-19	7-10	Les drapeaux flottent, idéal pour débiter.
4	20-28	11-16	Brise modérée et premiers « moutons » idéal pour tracer vos premiers bords.
5	29-38	17-21	Les arbres bougent, idéal pour tenter vos premiers high jumps.
6	39-49	22-27	Le sable vole sur la plage.
7	50-61	28-33	Avis de grand frais, réservés aux experts, regardez le spectacle.
8	62-74	34-40	Marche difficile face au vent.
9	75-88	41-47	Fort coup de vent.
10+	>89	>48	Restez chez vous !

*Ce tableau n'est donné qu'à titre indicatif. Vous devez vous méfier des vents irréguliers et attention également certains vents à même force sont plus portants que d'autres, renseignez vous auprès des locaux.*

## GONFLER L'AILE

1. Déterminez la direction du vent.
2. Dépliez votre aile en vous plaçant dos au vent et posez-la sur le sable lattes tournées vers le ciel.
3. Ouvrez bien tous les clips de gonflage pour permettre à l'air de circuler librement du bord d'attaque vers les boudins. Il arrive souvent que le bord d'attaque soit gonflé avant les lattes. Si une latte ne se gonfle pas, regardez bien que le clip soit ouvert et que le tuyau ne soit pas abîmé ou pincé.
4. Attachez le leash de votre pompe au connecteur qui se trouve au niveau des valves à l'aide d'une tête d'alouette. Vérifiez bien que votre valve de dégonflage (la plus grosse des valves) soit correctement fermée et qu'elle soit maintenue par son scratch.
5. Gonflez votre aile avec la petite valve avec un maximum de pression. Assurez vous de bien refermer tous les clips lorsque votre aile est gonflée. Attention, n'essayez pas de rentrer la valve comme vous le feriez pour un jouet gonflable.

### Pression conseillée pour le gonflage: 10 PSI

6. Retournez l'aile et posez la sur son bord d'attaque, face au vent.
7. Pour la sécuriser, posez du sable sur le spi, près du bord d'attaque, de chaque côté de la latte centrale.

## GONFLER L'AILE

4



5



6



7



FRANCAIS



## CONNECTER L'AILE

1. Déroulez vos lignes au vent de votre aile (marchez face au vent) .
2. Posez votre barre face au ciel, embout rouge à gauche et embout vert à droite.
3. Démêlez vos lignes en marchant vers l'aile. Poser vos lignes avants au centre, votre ligne arrière rouge à gauche et votre ligne arrière verte à droite.
4. Vérifiez que le bridage de l'aile est clair, sinon démêlez-le.
5. Connectez les lignes avants aux connecteurs avants gris de l'aile. Vous pouvez connecter indifféremment chaque avant à droite ou à gauche. Faites une tête d'alouette avec les connecteurs des lignes avants ( voir partie tête d'alouette).
6. Connectez vos lignes arrières verte et rouge aux connecteurs arrières de l'aile, bout rouge sur le connecteur rouge et bout vert sur le connecteur à vert. Faites une tête d'alouette avec les connecteurs des lignes arrières ( voir partie tête d'alouette). Vérifiez que vos lignes arrières et vos lignes avants ne se croisent pas.

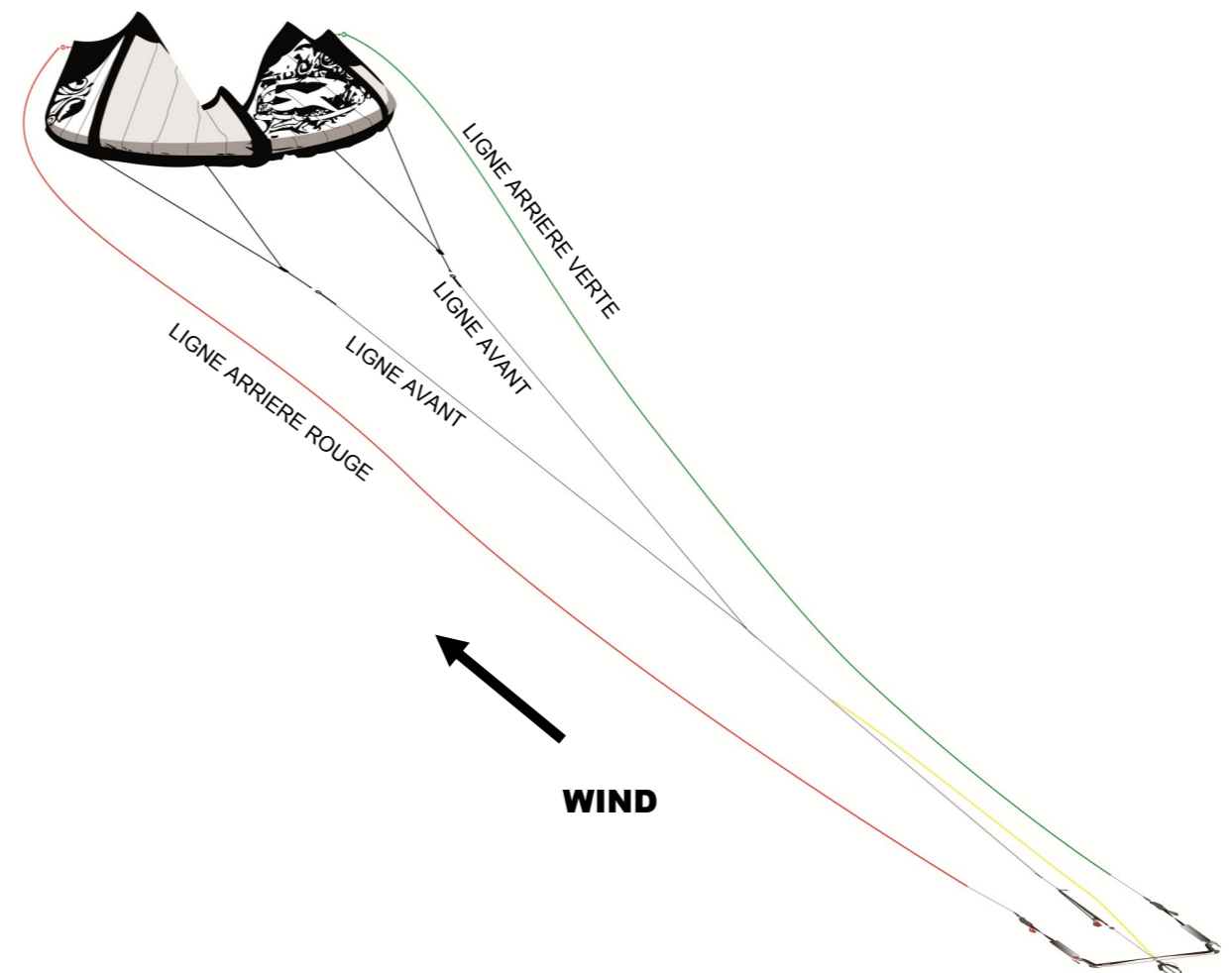

9

8

## CONNECTER L'AILE

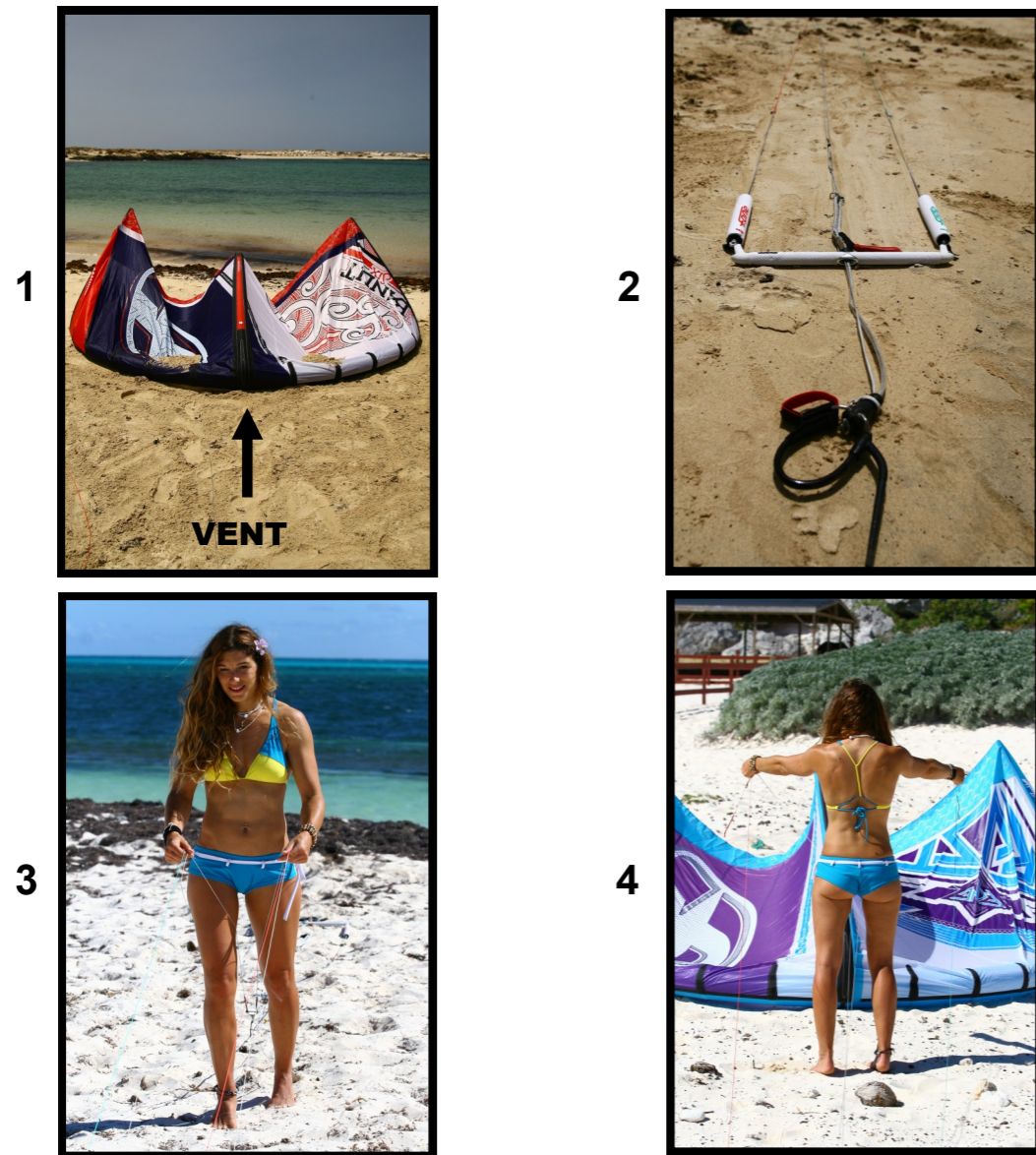

### TETE D'ALOUETTE

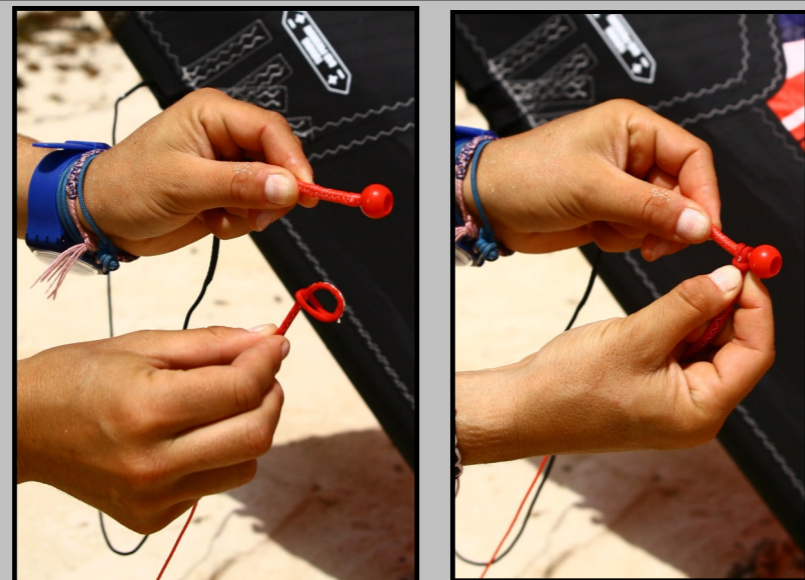
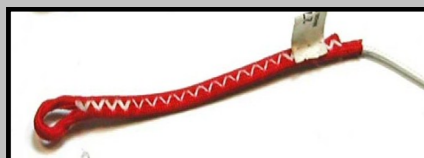

FRANCAIS



## LEASH ET LARGUEUR



### 1 - Le leash d'aile

**Ne décollez jamais votre aile sans avoir relié votre leash à la Life line.**

Avant de décoller reliez l'autre partie de votre leash à votre harnais à l'endroit prévu à cet effet, généralement un anneau placé à droite ou à gauche. Vous devez connecter votre leash d'aile à l'anneau en inox sous l'ups.

Votre leash est largable, faites coulisser le tube blanc dans le sens de la flèche, vous permettant ainsi de vous désolidariser de votre aile en cas de danger extrême. Attention l'aile ainsi larguée, la barre et les lignes peuvent heurter gravement les personnes situées sous votre vent.

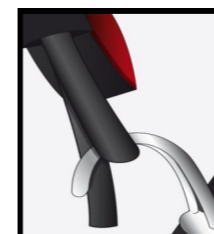

### 2 - Le petit bout

Le petit bout est équipé d'une languette. Rentez la languette dans votre boucle de harnais avant de décoller pour empêcher votre bout de se déhooker.

**Attention** si vous utilisez un largueur Wichard, le largueur F-ONE ne pourra pas fonctionner.

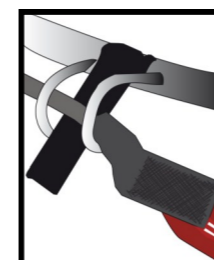

**3 - Attention** vous ne devez pas ajouter de languette à votre boucle de harnais. Si vous larguez la sangle de largage rouge risque de se coincer dans votre boucle de harnais à cause de votre languette.

## REGLER VOTRE AILE

### Le réglage de la gestion de la puissance:

Vous ne devez pas naviguer avec la barre en position haute, bras tendus, buste en avant. Dans les risées vous n'aurez plus de marge pour choquer. Dans ce cas là pour diminuer la puissance de votre aile (choquer) il faut raccourcir la longueur de vos avants. Vous pouvez:

- Tirer sur la poignée rouge du taquet coinqueur pour diminuer la puissance
- A terre, descendre d'un nœud vos lignes avants (nœud 2 ou 3 pour un cas extrême)
- Rallonger les lignes arrières

Et au contraire pour augmenter la puissance de votre aile (border) il faut raccourcir la longueur de vos arrières. Vous pouvez:

- Relâcher les avants au niveau du taquet pour augmenter la puissance
- A terre, remonter d'un nœud vos lignes avants (noeud1)
- Raccourcir les arrières

Mais attention ces réglages ont des limites car en jouant sur la longueur de vos avants et de vos arrières vous jouez également sur la maniabilité de l'aile. Si vous raccourcissez trop vos avants l'aile sera moins contrôlable et si vous les allongez trop l'aile sera sur-bordée et partira en marche arrière.

### Réglage des arrières :

Vous avez la possibilité de régler la longueur des lignes arrières, grâce aux nœuds situés sur celles-ci. Soit pour choquer ou border l'aile, soit pour ré-équilibrer la barre si jamais les lignes arrières ne sont pas de la même longueur.

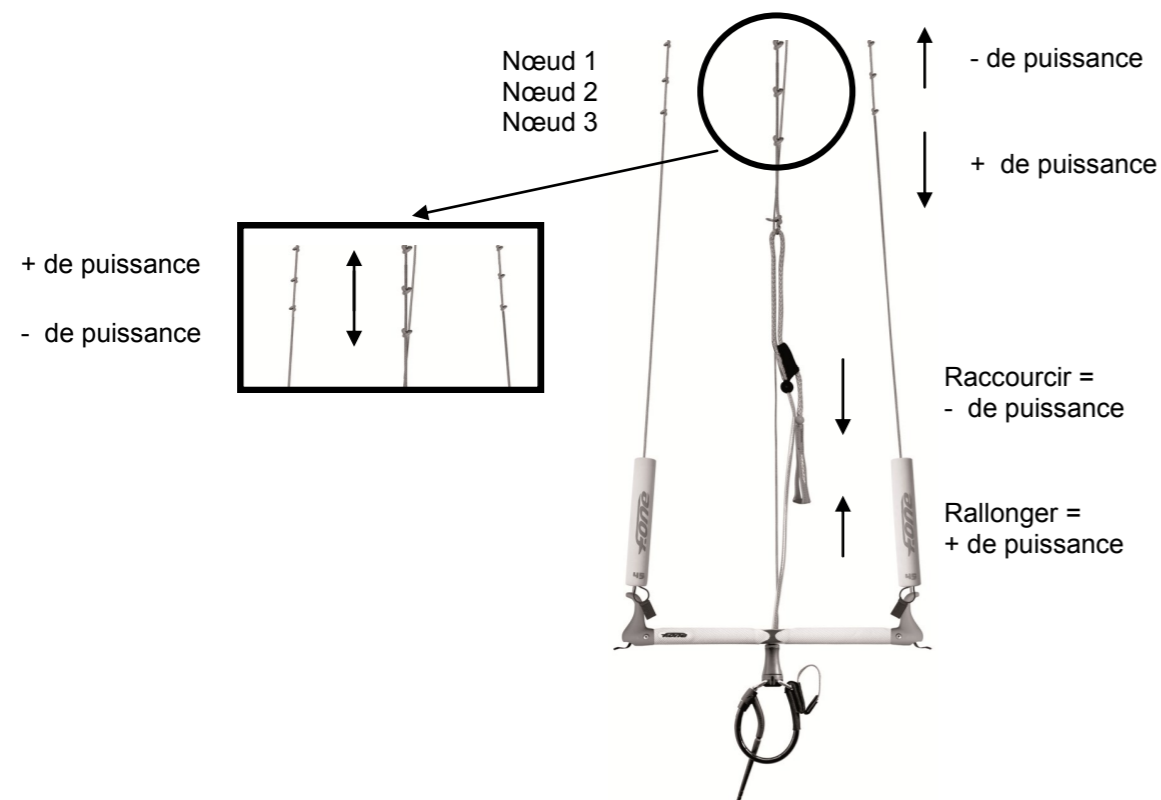

## DECOLLER

### Avant de décoller

Vérifiez que vous n'avez pas de lignes par dessus les vôtres.  
Vérifiez que vous n'avez pas de nœuds dans vos lignes, méfiez-vous en effet car le vent en quelques secondes peut vous faire des pelotes de nœuds.  
Vérifiez l'état d'usure de vos connecteurs côté aile et côté barre.  
Vérifiez votre largeur de sécurité (poignée rouge) sur votre bout de harnais.  
Pensez à le positionner à droite ou à gauche selon si vous êtes gaucher ou droitier.  
Vérifiez que votre zone de décollage sur les côtés et sous votre vent est toujours dégagée.  
Vérifiez que vous êtes bien relié à votre leash d'aile.

### Décoller votre aile avec une assistance

Vous devez décoller votre aile en bord de fenêtre, c'est à dire que le vent doit venir de côté par rapport à vous, déplacez-vous de manière à sentir la puissance dans votre aile. Vos fils doivent être perpendiculaires à la direction du vent.

Précisez bien à l'assistant de lâcher l'aile uniquement lorsque vous lui aurez fait signe (par exemple main levée). Votre partenaire doit tenir l'aile par le milieu du bord d'attaque (au niveau des valves). Il ne doit surtout pas lancer l'aile (comme s'il voulait lui donner de la vitesse pour s'envoler) mais tout simplement la lâcher. Pour votre sécurité et celle des autres, choisissez une personne compétente pour vous aider à décoller votre aile.

Prenez **toujours** le temps de vérifier que vos lignes ne soient pas croisées. Même si vous êtes sûr d'avoir bien monté vos lignes cette vérification est nécessaire ! Une fois l'aile lâchée il sera trop tard, dans ce cas l'aile devient incontrôlable et c'est l'accident assuré à 100%.

La phase de décollage doit se faire lentement, montez votre aile au zénith tout doucement pour ne pas vous faire emporter.

Nous déconseillons le décollage sans assistance. Il est beaucoup plus risqué. L'aile peut s'envoler pendant que vous marchez vers votre barre. Vous ne pourrez pas vérifier que vos lignes ne sont pas emmêlées. C'est pourquoi ce mode de décollage n'est pas expliqué dans ce manuel.



## POSER L'AILE/ LIFE LINE

### Poser votre aile avec une assistance

Lorsque vous revenez à terre, choisissez une zone dégagée pour faire atterrir votre aile. L'aile se pose comme au décollage en bord de fenêtre. Demandez à un pratiquant d'attraper votre aile par le milieu du bord d'attaque et surtout pas par l'oreille. Pour votre sécurité et celle des autres, choisissez une personne compétente pour vous aider à faire atterrir votre aile.

### Poser votre aile tout seul

Si vous voulez poser l'aile tout seul il suffit de faire un largage et l'aile viendra se poser sans traction sous votre vent. Attention vous devez être relié à votre leash d'aile. Prévoyez suffisamment de place! Une fois l'aile posée au sol elle ne tracte plus. Pour aller chercher votre aile il ne faut surtout pas marcher vers elle en tenant les lignes sinon elle risque de vous blesser les mains. Ne laissez pas votre aile dans cette position trop longtemps frottant sur le sol, elle risquerait de s'abîmer !



1. Lâchez la barre. Tirez sur la poignée rouge et retirez votre main.
2. La barre va coulisser le long de la Life Line et l'aile va basculer en vol inversé.
3. L'aile se pose à l'envers sur son extradors.

### Reconnecter le largueur:

Tirez votre Life Line vers vous, jusqu'à attraper la barre. Maintenez la Life Line avec votre main gauche pour que l'aile ne reprenne pas sa puissance. Attention vous devez pouvoir la relâcher à tout moment. Reconnectez votre largueur de petit bout. Raccrochez votre bout à votre harnais. Relâchez tout doucement votre Life Line. Vous êtes prêts à re-décoller.



Le système de largage est conçu pour un rider de 50 à 100 kg

### Larguer le leash d'aile:

**Si vous rencontrez des difficultés et que vous devez vous désolidariser complètement de votre aile :**

Après avoir largué le système de sécurité en tirant sur la poignée rouge du chicken.

Larguez le leash d'aile (rattaché à votre harnais) en poussant dans le sens de la flèche rouge. (Photo 1) L'aile ne sera plus reliée à vous d'aucune façon. (Photo 2)

### Pour reconnecter le leash d'aile :

Récupérez votre aile et sécurisez la. Faites attention qu'il n'y ai tps de nœuds dans les lignes.

Réarmez votre leash en passant la boucle dans l'aiguille (Photo 3), puis faire passer l'aiguille dans le tube (Photo 4 et 5). Nettoyez bien votre système (sable...) avant de retourner sur l'eau. Rattachez le leash à votre harnais, puis à la 5ème ligne.

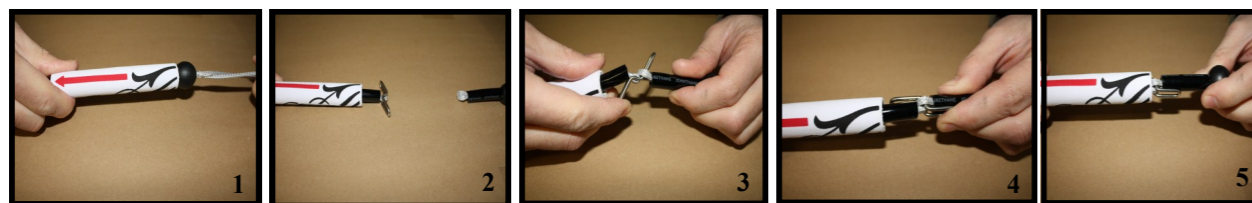

## REDECOLLER

N'attendez pas d'avoir fait tomber votre aile au large pour apprendre à la redécoller. Entraînez-vous au bord de l'eau dans un endroit dégagé.

- 1 Votre aile est sur le bord d'attaque. Choquez totalement votre barre ou lâchez les mains de la barre.



- 2 L'aile va pivoter toute seule et glisser sur l'oreille vers le bord de fenêtre : c'est l'auto relaunch



- 3 Lorsque votre aile est sur l'oreille, attrapez votre barre et tirez doucement sur le côté opposé à l'oreille qui est dans l'eau. La ligne arrière haute se tend et l'aile glisse mieux en bord de fenêtre.



- 4 Une fois que votre aile arrive en bord de fenêtre vous pouvez alors la faire décoller.





## REDECOLLER

### STOP & GO

Stop & Go: l'aile se place en bord de fenêtre et attend que vous la redécolliez. Elle reste dans cette position jusqu'à ce que vous décidiez de la redécoller.



Pour redécoller, reprenez la barre et tirez sur la ligne arrière haute (celle qui est hors de l'eau).



### Astuces pour décoller BASCULEMENT



Basculement en condition difficile :  
Lors de certaines conditions de vent très faible, pour faciliter le basculement sur l'oreille, vous pouvez saisir les avants au dessus de la barre. Si vous avez pied pensez à avancer vers l'aile.  
Utilisez cette technique pour un redécollage ultra rapide (dans les vagues, devant un obstacle...)

## REPARER

### Réparer le bord d'attaque

#### En cas de petite fuite

Si vous avez une fuite dans le bord d'attaque, il vous faudra le sortir avec ses tuyaux de connexion. Ainsi vous pourrez fermer toutes les sorties d'air avec les clips pour pouvoir repérer les fuites.

1. Vous devez déconnecter les tuyaux coté lattes.
2. Attachez une ligne à chaque extrémité du bord d'attaque et le sortir.
3. Identifiez la fuite.
4. Poncez puis collez la rustine à l'aide du kit de réparation livré avec l'aile.
5. Remplacez le bord d'attaque en se servant des lignes. Pour remplacer le clip, il faut étirer le tuyau légèrement pour qu'il perde du diamètre. Respectez le sens du clip.

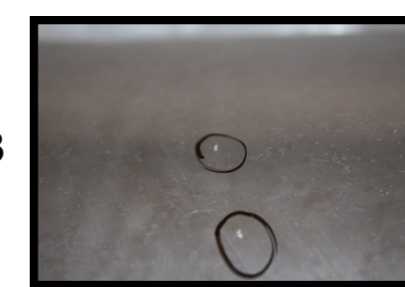



### Réparer les lattes

Mettez-vous à l'abri du vent et sur une surface propre. Vous avez besoin d'une ligne de vol, du kit de réparation fourni et d'un marqueur. Votre boudin à réparer doit être complètement dégonflé. Déconnectez votre latte du côté du bord d'attaque. Attachez le bout de la ligne autour de la valve. Enfoncez délicatement la valve à l'intérieur de la latte. Débranchez le velcro à l'extrémité de la latte et sortez la chambre à air par cette extrémité en tirant dessus. Assurez-vous que la ligne passe bien dans la latte. Elle vous permettra de remettre la chambre à air en place après l'avoir réparée. Défaites la ligne de la valve et laissez-la dépasser à l'extérieur de la latte.

Gonflez votre latte et serrez le clip. Si vous ne trouvez pas le trou au son ou au toucher, plongez la latte dans une bassine d'eau. Vous pourrez ainsi localiser la fuite grâce aux bulles d'air. Si le trou n'apparaît toujours pas, pressez sur la latte pour augmenter la pression. Séchez la partie trouée et entourez le trou au marqueur. Séchez le reste de la chambre à air (à la serviette, pas de sèche cheveux !) puis dégonflez-là. Recouvrez le trou d'une rustine, frottez pour éviter les bulles d'air. Pressez la rustine une minute.

Renouez la ligne autour de la valve de la chambre à air. Rentrez la chambre à air dans l'extrémité de la latte puis tirez sur votre ligne de l'autre côté jusqu'à pouvoir attraper la valve. Repositionnez-la correctement, détachez la ligne. Repositionnez le velcro à l'extrémité de la latte.

Gonflez partiellement la latte pour voir si la chambre à air n'est pas vrillée et si elle est bien positionnée dans les quatre coins de la latte.

### Réparer le spi

Pour réparer le spi de votre aile, utilisez du spi autocollant. Vous pouvez en trouver dans votre magasin de kitesurf et de traction ou dans les voileries.

Avant d'effectuer votre réparation, votre aile doit être rincée et sèche ! Mettez-vous dans un lieu à l'abri sur une surface dure, plane et propre : table ou sol.

Coupez deux morceaux de spi autocollant légèrement plus grands que la taille de votre déchirure. Arrondissez les bords de vos morceaux de spi pour une meilleure tenue. Collez l'un des morceaux de spi d'un côté de la déchirure en frottant délicatement pour le faire adhérer. Collez l'autre morceau de l'autre côté.

Si la déchirure est trop importante (supérieure à 10 cm) prenez contact avec votre revendeur qui vous donnera l'adresse d'un atelier de réparation.

### Plier votre aile

Dégonflez tous vos boudins. Attachez les connecteurs des avants aux connecteurs arrières pour éviter qu'ils ne s'emmêlent. En partant d'une oreille, roulez votre aile jusqu'au milieu, au niveau de la valve centrale du bord d'attaque. Puis roulez l'autre côté. Utilisez votre planche pour éviter que le côté opposé ne se déroule sous la pression.

### L'entretien

- ☞ Rincez votre aile de temps en temps, mais attention ne la stockez jamais humide vous risquez de la retrouver avec des traces de moisissures. Nous vous conseillons de la rincer et de la faire sécher gonflée. Si vous la rincez avec les boudins dégonflés, pensez à fermer les valves.
- ☞ Ne stockez pas votre aile avec les lattes gonflées, les différences de température entraînent une différence de pression dans les chambres à air qui pourrait les fragiliser.
- ☞ Ne laissez pas votre aile exposée au soleil, à long terme le soleil altère les chambres à air et le tissu.
- ☞ Lorsque vous ne l'utilisez pas, ne laissez pas votre aile flapper au vent sur la plage, votre aile devient alors un véritable drapeau et à terme le spi se fragilise. Si vous faites une pause, ensablez chaque panneau de manière à ce que le spi ne flappe plus.
- ☞ Rincez régulièrement votre barre et vos fils, laissez les tremper dans une bassine.
- ☞ Vérifiez régulièrement l'état d'usure de vos connecteurs d'aile, de vos pré-lignes côté barre et de vos lignes. Au moindre signe d'usure changez-les. Faites particulièrement attention aux points de frottement, c'est à dire au niveau des têtes d'alouette. Attention également qu'il n'y ait pas de nœuds dans vos lignes, cela les fragilise.

## PROBLEMES ET SOLUTIONS

### Mon aile monte trop au zénith et elle est instable

Vos lignes avants sont trop courtes.

Relâchez les avants sur le taquet coinqueur ou si ça ne suffit pas, montez d'un nœud vos lignes avants sur la préligne côté barre.

Vérifiez également que votre lieu de pratique n'est pas déventé par des bâtiments ou autres reliefs au vent.

### Mon aile ne monte pas au zénith et part en marche arrière:

Vos lignes avants sont trop longues.

Tirez sur la sangle rouge du taquet coinqueur ou rallongez les arrières sur la préligne côté barre.

### Mon aile tire plus d'un côté:

Vos lignes ne sont pas de la même longueur.

Vérifiez la longueur de vos deux lignes avants et de vos deux lignes arrières en les attachant à un point fixe. Tirez fort par petits à coups la ligne la plus courte jusqu'à l'étirer à la bonne longueur. Pour les lignes arrières, vous pouvez également vous aider des sangles de réglage sur les pré-lignes pour ajuster leur longueur.

## GARANTIE

**F-ONE garantit ce produit de tout défaut majeur de fabrication ou de matériau pour une période d'un an à compter de sa date d'achat.**

Cette garantie est soumise aux clauses limitatives suivantes:

La garantie n'est valide que si le produit est utilisé dans des conditions normales d'utilisation mais ne couvre pas le produit s'il est mis en location.

F-ONE se réserve le droit de déterminer souverainement de la prise de la garantie ou non par un contrôle visuel (photos du matériel) montrant clairement le(s) défaut(s). Si nécessaire cette information pourra être envoyée au distributeur F-ONE de votre pays. Le produit pourra être retourné uniquement après délivrance d'un numéro de retour SAV par votre distributeur F-ONE. La facture d'origine doit être jointe à toute demande de prise en garantie. Le nom du magasin et la date d'achat doivent y être clairement lisibles.

Si ce produit est déclaré défectueux par F-ONE, la garantie couvre la réparation ou le remplacement du produit défectueux uniquement. F-ONE n'est pas responsable du coût supplémentaire, de la perte ou des dommages résultants d'une mauvaise utilisation de ce produit.

Cette garantie ne couvre pas les dommages occasionnés par :

- Une négligence ou une mauvaise utilisation,
  - Une modification d'un élément de l'équipement F-ONE,
  - Une exposition excessive au soleil, ou au vent sur la plage,
  - Un mauvais stockage et/ou entretien du matériel,
  - Une utilisation du matériel dans du shore break,
- ou tous dommages autres que ceux résultants d'un défaut de fabrication ou de matériau.

**► Pour toute prise en charge de garantie, adressez-vous en premier lieu à votre revendeur.**



## CONTENTS

<b>FOCUS</b>	<b>P 22</b>
<b>SAFETY</b>	<b>P 23</b>
<b>WIND RANGE</b>	<b>P 26</b>
<b>SETTING UP YOUR KITE</b>	<b>P 27</b>
<b>SETTING UP YOUR BAR</b>	<b>P 31</b>
<b>TUNING UP YOUR KITE</b>	<b>P 32</b>
<b>LAUNCHING</b>	<b>P 33</b>
<b>LANDING/ LIFE LINE</b>	<b>P 34</b>
<b>RELAUNCHING</b>	<b>P 35</b>
<b>REPAIRING</b>	<b>P 37</b>
<b>KITE CARE</b>	<b>P 39</b>
<b>PROBLEMS and SOLUTIONS</b>	<b>P 39</b>
<b>WARRANTY</b>	<b>P 40</b>



## FOCUS

Here is a glossary of your equipment for you to get acquainted with most technical terms used in this manual.

### Your kite

1. Leading edge
2. Struts
3. Wingtips
4. Trailing edge
5. Front lines
6. Back lines
7. The bridle

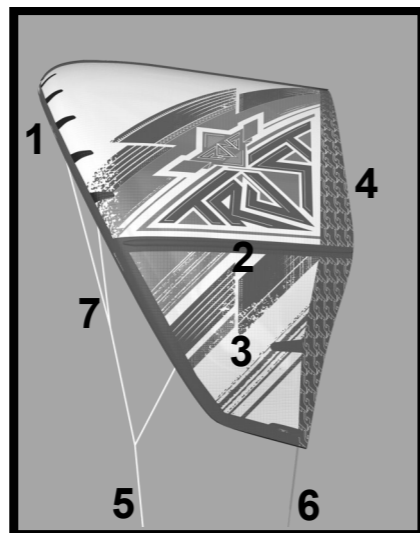

### Your bar

We spend a lot of time making sure the entire set up could be personalized: the chicken loop release is mounted on the UPS and can be placed on either the left or the right side.

1. Releasable chicken loop
2. Back leader lines
3. Back adjustment knots
4. Power adjustment cleat
5. Life line
6. Kite leash

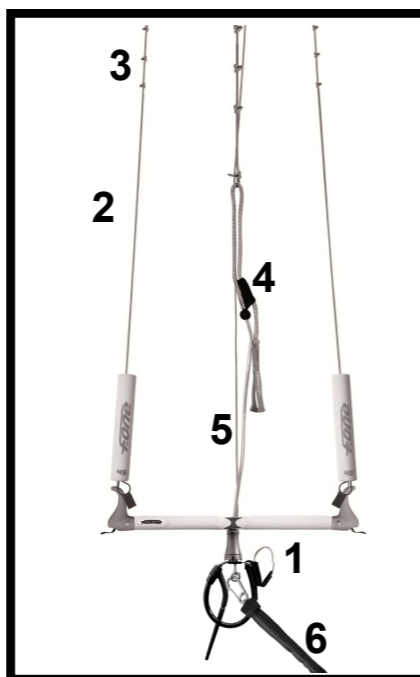

### Your accessories

- 1 kite bag
- 1 Patch repair kit for bladders

## SAFETY

### Before use, carefully read this manual

#### Assumption of risk:

Using a kite involves certain inherent risks and hazards, and can cause severe injuries, damage or death to the user and or third parties. The user of any F-ONE product assumes and accepts any and all risks related to Kiteboarding. If you are Kiteboarding you freely agree to take full responsibility for the safety of yourself and others, including informing subsequent users and owners of the assumption of risk. Risks inherent to Kiteboarding can be greatly reduced by practicing common sense and it is strongly advised first time kiteboarders acquire training at an accredited Kiteboarding school. To locate the school nearest you please log on to [www.f-onekites.com](http://www.f-onekites.com) in the school / dealers area of the site.

#### Here are some safety tips to know and to follow:

Safety equipment, (helmet, life vest, ...) contributes to your safety, yet caution remains the best safety device of them all. Keep in mind that no one controls the wind, so always be aware of the weather.

#### Rule n° 1: Your safety

Do not ever tie yourself to the kite in a permanent manner, or any heavy or fixed object. You should always be in a position to let go of the kite rapidly in a case of an emergency (tangled lines, wind too strong, injury...). To achieve that, regularly check all components, ensure the quick release is not worn out, regularly rinse your material. But keep in mind that every quick release safety system should work in combination with a leash, which allows you to keep your kite attached to you. This leash should also be releasable in case of an emergency. Every F-ONE bar is equipped with the Life Line security system which allows you to cancel the power of your kite quickly with minimal effort.

Do not try to grab a kite by its lines. Under tension they can be as lethal as a razor blade.

This kite is not a flying device (paraglide) or floatation device and should not be used as such.

Never go riding alone: It is strongly suggested to ride with someone who could eventually call for assistance in case of an emergency.

#### Rule n° 2: Get set up

##### The helmet

It is strongly recommended to protect you against your board in case of a fall, and in other unexpected conditions such as hard landing and bad take off.

##### The wetsuit

Choose a full-length wetsuit or a shorty according to the water temperature. Please note that if you are cold, you'll use more of your energy.

##### The life vest

The life vest can help you during your waterstarts and while re-launching the kite. You will be glad to wear it during your first jumps to cushion some hard landings. It also will be a good companion if you get stranded and have to swim back to shore.

##### The harness

The harness should be comfortable and of strong manufacture. It is the link between you and your kite. Seat harness or waist harness, can both be used. Seat harnesses are more appropriate for beginners. Beginners tend to spend more time with the kite at the zenith (directly above the head) and in that position the seat harness does not move upward as much as the waist harness. Some accessories to accompany your harness: a back handle to help others hold you down in case of gusty winds, a line cutter, a double loop to tie down your leash, kite or board.



**Rule n° 3: Choose your practice spot**

**Observe local laws and regulations regarding kitesurf and the usage area.**

**Choose your spot according to your level:**

The choice of a good spot is a prerogative for a safe learning. The best spot is not necessarily the spot where you find the most kites. If you just started or if you do not control your kite properly, the best spot is the least crowded one. The water and wind conditions also vary, advance kitesurfers often look for strong wind and good waves where beginners should be looking for calm waters and softer winds. When first starting out it is recommended to look for a place with fairly shallow waters.

**Choose an obstacle free area:**

Check that the space on your sides and under your wind is free of obstacle: no houses, no trees, no cars or jetties. Under no circumstances should you be riding near electrical posts and wires, or near an airfield or even near a harbor.

**Wind direction:**

Never ride in strong offshore wind. The wind can die at any moment or a line can break. In offshore wind it is harder to swim back to shore, the wind and the current pushing away from the beach.

It is not recommended to ride when the wind is on-shore especially for beginners as the wind pushes directly onto the beach. This will make your learning harder: you will not be able to do good runs and go up wind, and you will end up on the sand very quickly. This will also be more risky the slightest gust could send you onto the sand and your kite may fall violently onto the sand.

Therefore always ride while the wind is side or side-on, you in terms will be able to go downwind while keeping a safe position in case of an emergency.

**The area down the wind:**

Be cautious and check that there are no obstacles going down wind. You should always consider room for error. Keep in mind that the risk is to go down wind, beginner or not. You are not free from breaking a line, losing your board, or breaking your harness... therefore the beach down the wind should always be accessible. Think that you may have to walk back alongside the beach (check that there are no rocks, cliffs, fences, or jetties blocking your way).

If you are just starting out or if you cannot entirely control your kite, be careful as to where you stand on the spot: if the spot is big enough, it is better to stand upwind from other kites to avoid crossing your lines with theirs. It is less tricky for you and them, this will allow you to concentrate on your flying and less on others.

**Rule n° 4: Check the weather conditions**

Check with the local weather forecast, (radio, web, harbor crew).

How strong are the winds and from which direction? You must know how the speed of the wind and the direction are going to evolve during the day.

You should not ride during stormy weather, the kite may attract lightning!

Also check on the tides schedules and the areas for rip currents.

**Rule n° 5: Respect and help out others****Put away your material**

Be careful not to unwind your lines on top of others'. The same applies when you put down your kite, be careful not to do it on top of someone's line. This can become hazardous if he or she re-launches his or her kite without noticing your lines. If you leave your kite on the beach, to get some rest or just waiting for better conditions, think of rolling up your lines on your bar to clear up the spot... Disconnect the lines from the kite if you are going to live the kite on the beach unattended.

**Avoid the kite at the zenith**

Avoid if possible staying with the kite at the zenith while you are still on the ground, better to take it down in order to get some rest. This could be hazardous for you and the others: you are not safe from a sudden lack of wind or a strong gust that could take you down. On the ground or the beach, falls are harder and they hurt.

Your kite at the zenith can also disturb the others from landing and launching their kites.

**Help out others**

Always keep an eye on your surroundings, and pay attention to others. Do not hesitate to help out others launching and landing their kites, or going after a struggling kitesurfer.

**Respect the priority on the water**

When two kitesurfers are passing each other, the one closer to the wind origin should raise his kite and the kite surfer under the wind should lower his kite to avoid a tangling of the lines.

When two kitesurfers are facing each other, the kite surfer riding with the wind coming from starboard (right hand forward) according to the path followed has the priority over the kite surfer who's wind comes from port side (left hand forward). The kitesurfer riding starboard should maintain his or her trajectory and the one riding port side should move further down the wind in order not to cross their paths.

Before any jumps or direction changes, make sure there is enough room and that you are not going to cross anyone's path.

**Respect bystanders.**

Inform the spectators of the power of the kite and of the potential risk by staying downwind from a kite surfer.

Do not lend your equipment to a none kite surfer.

**Rule n° 6: Learn to use your safety systems**

Do not fly your kite without a proper safety system allowing you to instantly kill the power of the kite and without a safety leash connecting you to the kite once you have killed the power, this leash should also be releasable in case of an emergency. Frequently check the wear and tear of your safety systems.

Do not wait for trouble to learn how to operate your safety systems. Chose a wide open area to practice your release of the kite.

## WIND RANGE

The wind ranges are expressed in knots and the sizes in actual square meters.

Sizes in m <sup>2</sup>	4	5	7	9	11	13
Wind range in knots	34 +	30 +	25>32	15>26	11>22	9>18

This wind range is given to you as an indication for a rider weighting 75 kilos. Wind range varies according to each rider. It depends on:

- The rider's level: the more you progress the more you will be able to use the kite in the upper wind range.
- The rider's weight: the bigger you are the more you will be able to use the kite in the upper wind range.
- The board's volume: the more volume your board has the more you will be able to use the kite in the lower wind range.

You also must choose your kite according to: the aerological situation (the airflow quality), the weather conditions (wind direction, speed, forecast), and the overall quality of the spot and the level of safety it offers.

When you get to the spot, measure up the wind speed. Take your time to figure out the conditions, don't make any mistake, one minute is not enough, you need to control that the wind is steady free of gusts. Check out the other kites, their sizes, that will give you some indications on the conditions. If you hesitate between two kite sizes always take the smaller one, you will have more fun riding underpowered rather than overpowered.

**If you cannot walk backward alone with the kite in the air, that means that you are overpowered. Land your kite.**

Bft	Km/h	Knots	Description
0	<1	<1	Calm, smoke raises vertically.
1	1-5	1-3	Light air.
2	6-11	4-6	Gentle breeze.
3	12-19	7-10	Flags extended, good wind for beginners.
4	20-28	11-16	First white caps appear; make your first runs.
5	29-38	17-21	Trees begin to sway, attempt your first jumps.
6	39-49	22-27	Sand blows on the beach,
7	50-61	28-33	The white caps are all over, reserved to advanced riders.
8	62-74	34-40	Resistance felt in walking against wind.
9	75-88	41-47	Watch the power of nature.
10+	>89	>48	Stay home!

*This table is only to be used for guidance. You should also take into account the wind density. Watch out also for unstable wind.*

ENGLISH



## SETTING UP YOUR KITE

1. Determine the wind direction.
2. Open all the clips located between the struts and leading edge bladder to allow free air circulation. It often happens that the leading edge is inflated before the struts. If one strut does not inflate, make sure the clip is open and that the tube between the bladder is not pinched or damaged.
3. Attach the pump leash on the kite's connector located near the inflation valve using a lark's head knot. Make sure your deflation valve (the larger valve) is closed and secured by its velcro tab.
4. Inflate your kite with the small valve with a maximum of pressure.
 

**Recommended pressure : 10 PSI.**
5. Be sure to close all clips after your kite has been inflated. Warning, do not try to push the inflation valve inside the leading edge as if it was an inflatable toy.
6. Turn the kite upside down and put it down on its leading edge, facing the wind.
7. To secure your kite, add sand on the canopy, near the leading edge, on each side of the central strut.

## SETTING UP YOUR KITE

4



5

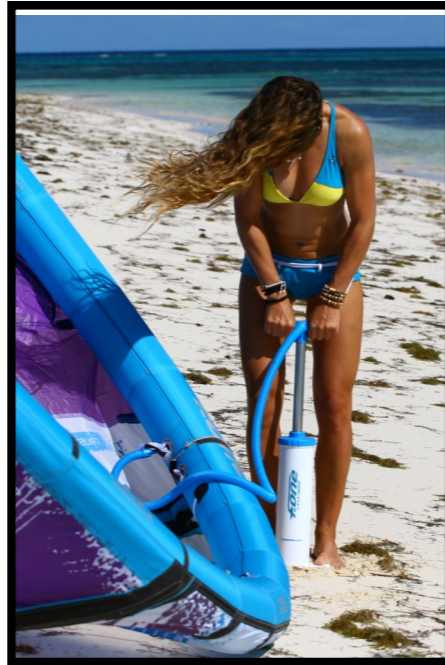

6



7



ENGLISH



## SETTING UP YOUR KITE

Unroll your line facing the wind and lay your bar down with the F-ONE logo facing up (red end left, green end right).

Untangle the lines by walking towards the kite. Spread your lines with the grey front lines in the center, the red back line on the left and the green back line on the right.

Check the bridle is free of knots

Connect the front lines to the gray front connectors of the kite. You need to do a lark heads knot with the connectors on the kite.

Connect your back lines the same way, green on green and red on red. Be careful, the front and back lines should not cross each other's.

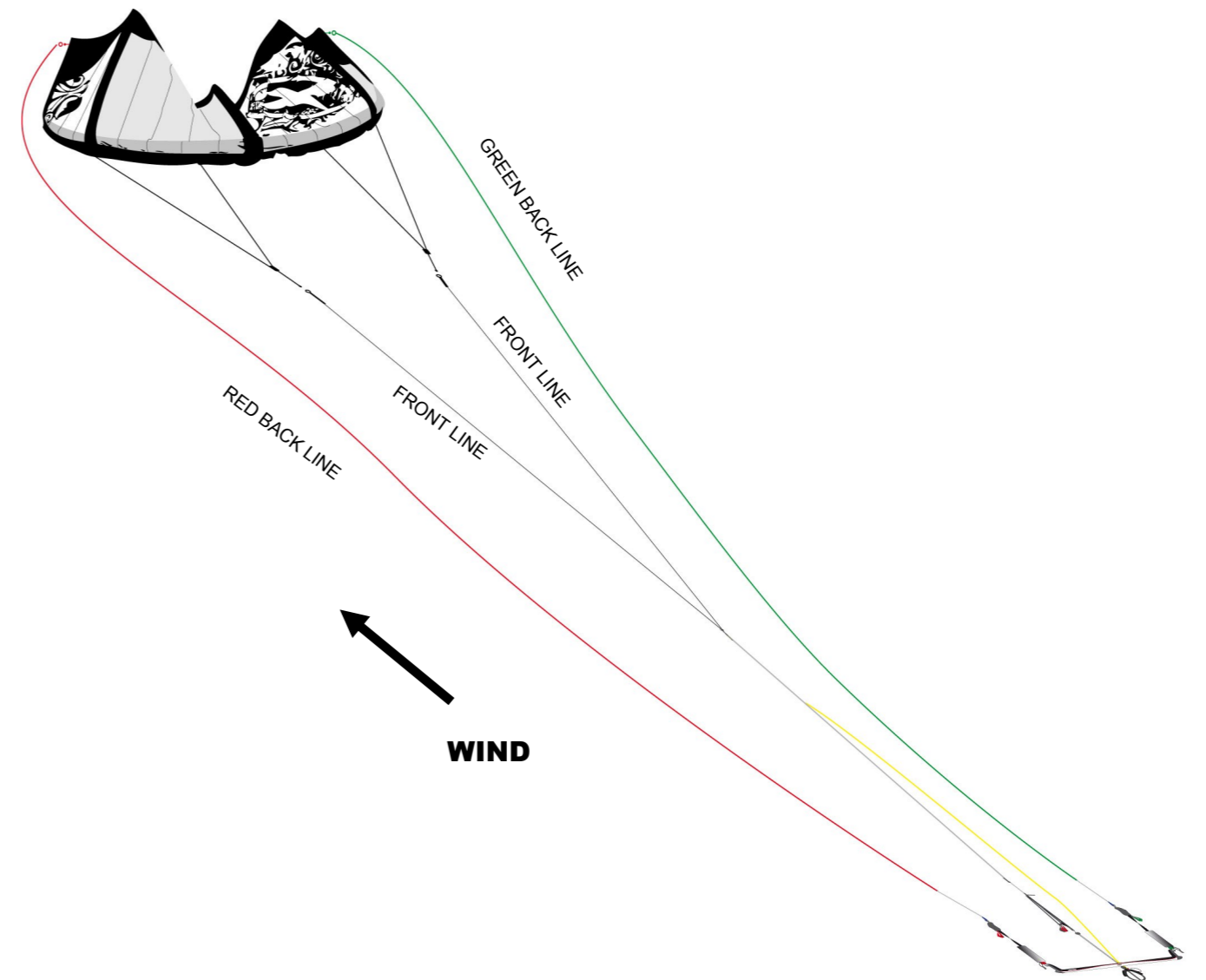

## SETTING UP YOUR KITE

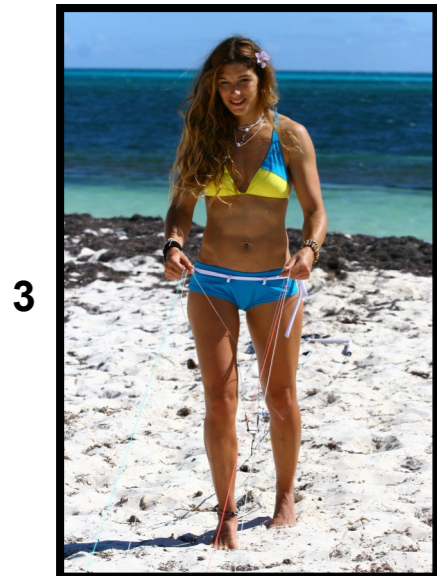
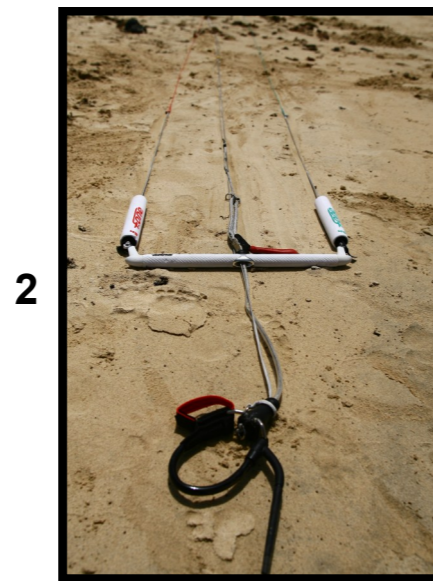

### LARK HEAD

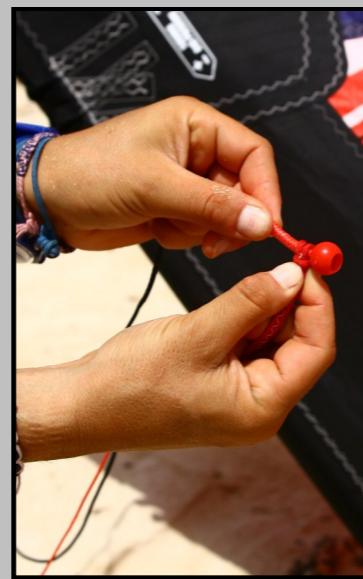
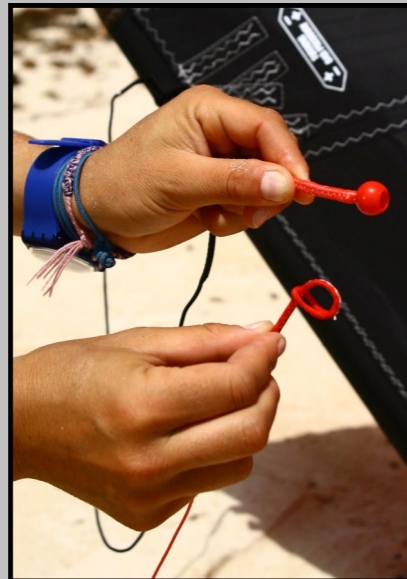
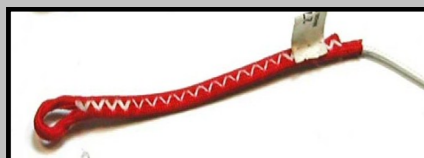

ENGLISH



## SETTING UP YOUR BAR



### 1 - Kite leash

**Never launch your kite without being connected to the Life line by the leash.**

You need to connect your kite leash to the loop. Connect the other end of the leash to your harness, at the provided area, usually using a built in ring located either on the right or the left.

Your leash has a quick release activated by the pulling on the red handle allowing you to completely get disconnected from the kite in case of extreme danger. Warning, doing so the kite, the bar and lines could hurt some one located under your wind.

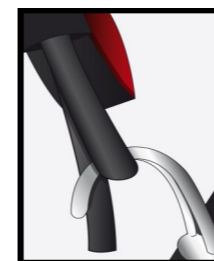

### 2 - Chicken loop

Place the finger in the harness buckle while you are riding to prevent from being unhooked.

**Warning:** if you use a Wichard® release, the F-ONE release system will not work. The chicken loop will not go through the Wichard®.

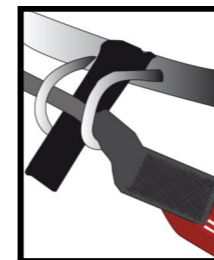

### 3 - Warning

Do not add a finger to your harness buckle when using the big loop. If you active the quick release, the red handle might get stuck in the harness buckle because of it.



## TUNNING UP YOUR KITE

### Power management principles:

You should never sail with your arms fully extended, as you would have no further de-powering ability in a gust. In this scenario you should shortening your front lines reduces the power generated by your kite. You can:

- Pull down on the red strap of the power adjuster for ideal setting and reengage the line in the cleat.
- On land, select a knot on the front leader line closer to your bar, (knot 2 or 3).
- Extend the back lines.

To increase the power generated by your kite you should shortening the back lines. You can:

- Release (with the power adjuster) some line for ideal setting and reengage the line in the cleat.
- On land, select a knot on the front leader line further from your bar, (knot1).
- Shorten the back lines.

Caution: these tuning techniques have limits – excessively shortening your centre lines will render your kite hard to steer, and over-shortening your outer lines will overpower your kite and ultimately make it fly backwards.

Refine backline settings :

You have the possibility to adjust the backlines (for power depower)

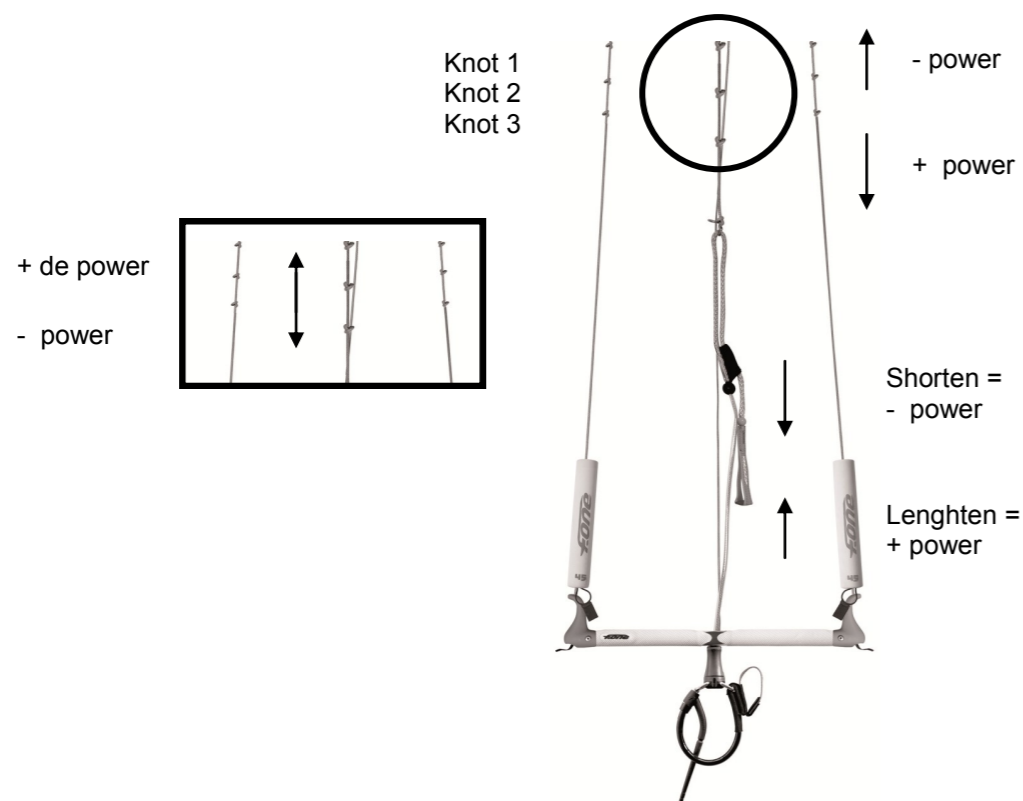

ENGLISH



## LAUNCHING

### Before launching

Make sure you don't have any lines on top of yours.

Make sure your lines are free of knots, watch out because strong winds can tangle them up in a few second.

Make sure your connectors are in good shape, on your kite and on your bar.

Check your safety systems.

Make sure your launching area is free of obstacles.

Make sure your lines are free of any twist, front and Life lines.

Make sure you are connected to the kite by the leash.

If you are concerned of being overpowered ask someone to hold you down using the handle on your harness.

### Launching

Launch your kite preferably with someone assisting you. You need to launch your kite in the edge of the wind window, meaning that the wind needs to be coming from one side, move in a way that you feel the power of your kite. Your lines need to be perpendicular to the direction of the wind.

Advise your assistant to let go of the kite only when instructed by you (for instance raise your hand).

Your assistant should hold the kite by the middle of the leading edge (near the valves). Under no circumstance should your assistant try to throw the kite (as if to gain speed) but just let go of the kite. For your safety and the one of others choose someone competent enough to help you out in this maneuver.

Always make sure that the lines do not cross each other or that they are misplaced. For that pull your center leader line to one side to clearly disengage your front from your back lines. Even if you are sure of your set up this last check up is necessary! Once the kite is air born it is too late and the kite goes out of control perfect recipe for disaster.

The launching phase should happen in slow motion, bring your kite to the zenith slowly to avoid being carried out.

We do not recommended to launch without assistance. It is risky. The kite could take off on its own while you walk back to the bar. You will not be able to check if your lines are untangled. That is why we do not go over this maneuver in this manual.



## LANDING/ LIFE LINE

### Landing your kite with assistance

When you come back to shore, choose a clean area to land your kite. The kite lands as it takes off, at the edge of the wind window. Ask someone to catch your kite by the middle of the leading edge, never by the tip of the kite. For your safety and the one of others choose someone competent enough to help you out in this maneuver.

### Landing the kite alone with the Life Line

In case you wish to land your kite alone, all you need to do is activate the release system and the kite will land safely on the beach down your wind without power. Be careful to allow enough space! When the kite is on its back on the ground it pulls no more. To get your kite, do not walk towards it while holding the Life line, the kite may relaunch inverted. It is necessary to tie the Life line to a solid object then go get the kite safely. Do not leave the kite in this position, the leading edge of the kite rubbing on the ground may get damaged!

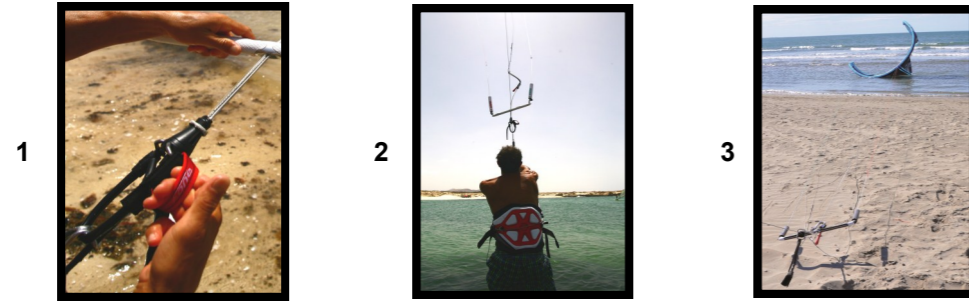

1. Let go of the bar and activate the quick release on your chicken loop.
2. The bar will go up along the lifeline and the kite will go on inverted flight.
3. The kite land up side down on the leading edge.

### Reconnecting

Pull on the Life Line towards you until you get a hold of the bar. Maintain the Life Line in your hand so the kite does not regain power. Be careful not to make any knot you need to always be able to rapidly let go of the Life Line. Reconnect the chicken loop and then reconnect yourself to the chicken loop. Slowly let go of the Life Line making sure it is not hooked on anything. You are ready to relaunch.



The quick release is done for a rider from 50 to 100 kg

### Let go the kite leash

If you encounter difficulties and you need to detach yourself completely from the kite:  
After having pulled the red strap of the safety release system that is attached to the chicken loop, let go the kite leash that is attached to your harness by pushing in the direction of the red arrow (Photo 1)  
The kite will no longer be linked to you in any way (Photo 2)

### To reconnect the kite leash:

Recover your kite and secure it. Beware that there are no knots in your lines.  
Reset your kite leash by inserting the needle into the loop (Photo 3), then insert the needle through the tube (Photos 4 and 5). Clean all your safety system (sand ...) before going back on the water. Reattach the kite leash to your harness, then onto the mini fifth line.



## RELAUNCHING

Do not wait for the kite to fall in order to learn this procedure, practice a few times when you are in a safe environment.

When the kite falls on the leading edge, you first need to completely let go the bar .



The kite will pivot on its own and sit on the tip of its edge of wind : this is the auto relaunch .



Once the kite sits still on its tip, grab the bar and slowly pull on the side opposite to the tip on the water. The kite will slide onto its tip, on the side you are pulling the back line from.



Once the kite reaches the edge of the wind window, you may proceed to relaunch the kite. Make sure your chicken loop is not unhooked during the launch, you may get pulled hard otherwise.



## RELAUNCHING

### STOP & GO

Stop & Go : the kite sits on the edge of wind and waits that you relaunch it. It stays in this position until you decide to re-launch it.



To relaunch, grab the bar and pull the backline



### TIPS TO RELAUNCH LURCHING



Lurching in difficult conditions :

During some light wind conditions, to lurch easier the lurching on the tip, grab the front lines over the bar.  
Use this technique to relaunch faster ( for exemple in the waves or in front of an obstacle)

ENGLISH



## REPAIRING

### Repairing the leading edge

#### In case of small leak :

If you have a leak on the leading edge, remove it with its connection pipe  
Thus you can close all the air exits with the clips to find the leaks.

Proceed as follows :

1. Disconnect the leading edge on the blader's side
2. Tie one line on each side of the leading edge and take off the leading edge
3. Find the leak
4. Sand then stick the repair patch (enclosed in the repair kit)
5. Reconnect the leading edge. To replace the clip, it is necessary to stretch the pipe

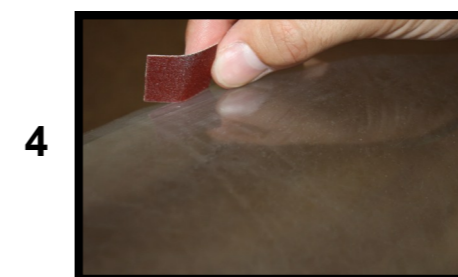

## REPAIRING

### Repairing kite bladders

To repair your bladder you will need a set of flying lines and a patch repair kit (supplied with kite). Avoid repairing your kite on the beach or in windy areas. Find a clean spot out of the wind.

Lay the kite out flat with all bladders facing up and deflated.

Tie a "pull" line to the extremity of the bladder to be replaced or fixed. You'll use this line to pull the bladder back in. If you're repairing a strut bladder, the line should be tied to the base of the valve. If you're repairing a leading edge bladder, a line should be tied to each end of the bladder. The "pull" line should be longer than the bladder. Do not pull the bladder out by the "pull" line - its only use is to guide the bladder back in.

Push the air valve entirely in and for the leading edge bladder, open the zipper flap near the middle of the leading edge and pull the bladder out, first one side, then the other. For the struts, pull the bladder out from the back of its casing. When the bladder has been removed from the kite, the "pull" line should pass through the tube and extend from each end.

Inflate the bladder and wipe soapy water on it with a sponge. Holes are indicated by air bubbles. Small leaks can be hard to find. Dry and clean the bladder with a towel, circle the leak with a marker and then deflate the bladder. Using the sandpaper enclosed in the repair kit, sand down the surrounding of the hole, peel the backing off the repair patch and apply it on top of the repair area. Wait two hours before usage.

Close the valve and fold the bladder like an accordion, with the air valve lined up to the opening on the strut and insert it back. Guide the bladder in by slightly pulling in the rope. Once completely inserted, make sure that the air valve is properly exposed through the valve opening. Install the zipper back.

Inflate the bladder until it is half full with air. Check to make sure that the bladder was inserted correctly and that there are no folds in the bladder material. If you detect a crimp in the bladder or the air valve appears misaligned, stop and re-insert the bladder. Failure to correct the problem at this point can cause severe damage to the bladder when it is fully inflated. Roll the excess bladder material into the tip of the rib and reconnect the Velcro strap under the securing loop.

### Repairing the kite fabric

To repair your kite fabric you have to use kite repair tape. You can find those tapes in kitesurf shops.

Before repairing the tear your kite must be rinsed and dry.

Lay your kite out on a clean and flat surface.

Cut out two sized strips of adhesive skin large enough to cover the entire tear.

Stick one piece over the tear and rub it down in order to eliminate any air bubbles.

Stick the other piece on the other side of the material in the same way.

For majors tears (> 10 cm) consult your dealer for a kite repair loft.

ENGLISH



## KITE CARE

### Packing up your kite

Deflate all the bladders.

Clamp the two front lines connectors to the deflation valve on the leading edge using the scratch to prevent from any line tangling.

To deflate the little struts with non return valve press on the valve. Starting from one wingtip roll up your kite all the way to the middle of the leading edge, then do the same from the other wingtip. Close up the deflation valve to ensure no dirt gets inside the inner tube.

### Kite care

- ☞ Rinse your kite from time to time, but do not store it in a humid place. We recommend that you rinse it and let it dry out while inflated. If you must rinse it while deflated, make sure the valves are shut.
- ☞ Do not store your kite for long periods of time inflated, difference in temperature and air pressure might damage the inner tubes.
- ☞ Do not store your kite under the sun for long periods of time, this may damage the inner tubes or fabric.
- ☞ If you are not using the kite do not let it sit on the beach, it will work as a flag and this will increase the wear and tear on the fabric. When taking a break be sure to cover each panel with sand so they don't flap around.
- ☞ Regularly rinse off your bar and lines, let them soak in a tub.
- ☞ Regularly check the wear on the connectors, kite, leader lines and lines side. At the first sign of wear, replace them. Particularly pay attention to the rubbing points especially on the larks head knots. Watch for knots on your lines, this weakens them.

## PROBLEMS AND SOLUTIONS

### My kite flies too far over head:

Your front lines (black sleeving) are too short.

Loosen up the power line and reengage in the cleat. If not enough move the front line one knot up on the front leader line.

Make sure your spot doesn't loose wind due to high cliffs or buildings.

### My kite doesn't fly over head:

Your front lines (black sleeving) are too long.

Pull down the power and reengage in the cleat. If not enough extend the back line.

### My kite turns better to one side:

Your back or front flying lines are not the same length.

Pull hard on the shorter line by given quick and strong pulls until it extends to the correct length.

For the back lines you can also use the adjustment straps on the leader lines.

## WARRANTY

**F-ONE warrants this product to be free of major defects in material or workmanship to the original purchase for a period of 1 year from the date of purchase.**

This warranty is subject to the following limitations:

This warranty is valid only when this product is used for normal recreation, and does not cover products used in rental or teaching operations.

F-ONE will make the final warranty decision, which may require inspection and/or photos of the equipment, which clearly show the defect(s). If necessary, this information must be sent to F-ONE distributor in your country. This product can be returned only if a return authorisation number is given by the F-ONE distributor in advance. The original purchase receipt must accompany all warranty claims. The name of the retailer and date of purchase must be clear and legible. If a product is deemed to be defective by F-ONE, the warranty covers the repairs or replacement of the defective product only. F-ONE will not be responsible for any costs, losses, or damages incurred as a result of improper use of this product.

This warranty does not cover damage caused by misuse, abuse, neglect or normal wear and tear including, but not limited to, punctures, rigging with anything other than F-ONE components, damage due to excessive sun exposure or to winds on the beach, damage caused by improper handling and storage, damage caused by use in shore break, and damage caused by anything other than defects in material and workmanship.

**▶ FOR ALL WARRANTY CLAIMS, CONTACT YOUR NEAREST RETAILER.**

ENGLISH



### Your retailer

### Serial Number

**Carefully write down your kite's serial number.  
It is located on one of the wing tips.  
It will come in handy for after sales related issue and in  
case your kite gets stolen.**

**Notez soigneusement le numéro de série de l'aile.  
Il est inscrit à l'intérieur de votre aile, sur l'oreille. Il vous  
servira pour le SAV et également en cas de vol.**

